

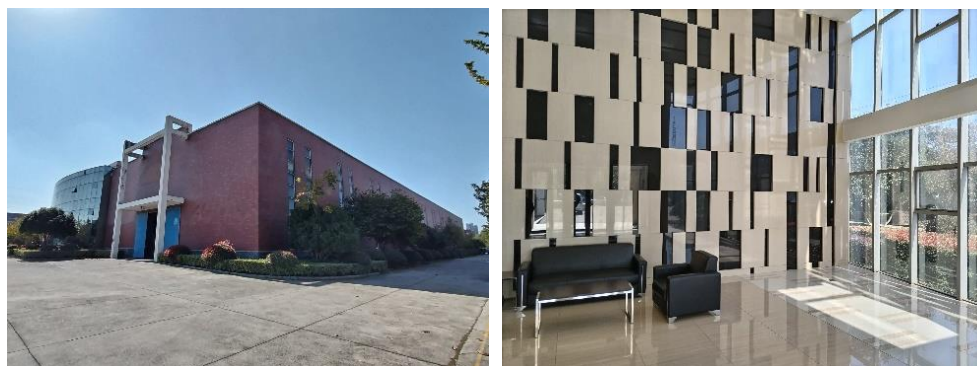

開発から量産、物流までトータルソリューション

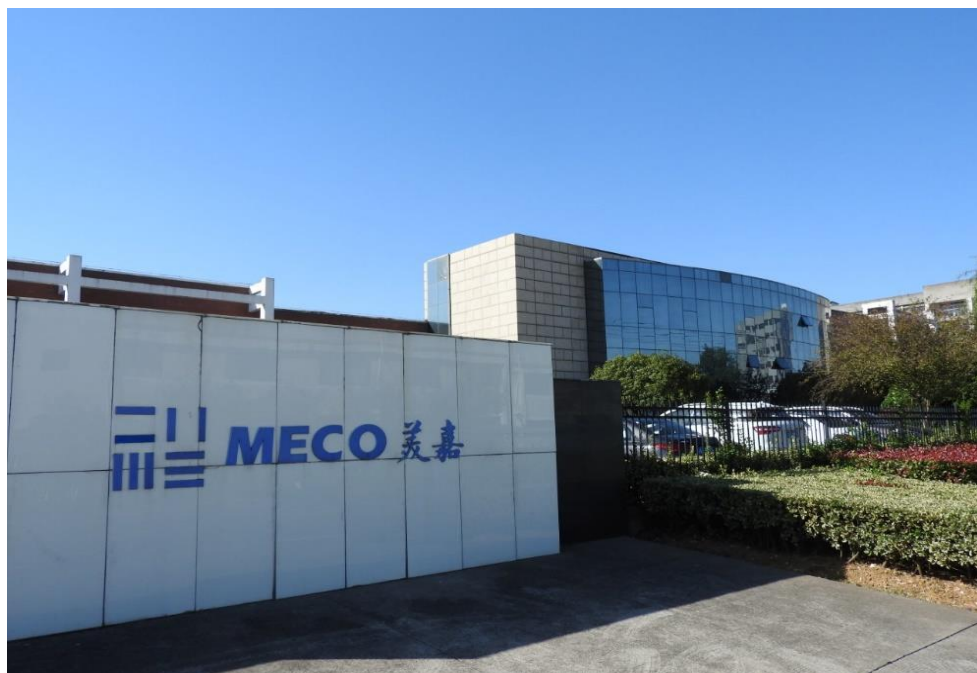

- 1993年 中国南京市（江蘇省都）に設立
- 従業員数170名
- 工場敷地面積13,000坪 工場床面積4,500坪
- 売上高3400万ドル（2022年度）
- 30年におよぶ製品・サービス提供
- カナダに支社
- 全製品の95%を海外輸出
- IATF16949 および ISO9001認証
- 2023年 日本支社設立

会社概要

美嘉机电（南京）有限公司

■ 本社

会社名称 : 美嘉机电（南京）有限公司
所在地 : 中国江蘇省南京市洪武路359号 復興国際ビル ウエストタワー2603
設立 : 1993年10月
資本金 : 350万ドル
売上高 : 3400万ドル（2022年度）
従業員 : 170名
支社 : カナダ、日本、タイ（建設準備中）



■ 工場

所在地 : 南京市麗水インダストリアルパーク小湾路1号
敷地面積 : 13,000坪
床面積 : 4,500坪
衛星工場 : プレス/製缶工場、大型板金工場、射出成形工場



■ 日本支社

会社名称 : 株式会社美嘉工業
所在地 : 東京都千代田区外神田2丁目13-5 MINTRON秋葉原ビル6階
電話 : 03-6555-4786
FAX : 050-3201-4450
メール : info@meco.jp
webサイト : <https://meco.jp>
設立 : 2023年5月2日
資本金 : 800万円



年月	概要
1993年10月	機械輸出会社として中国江蘇省南京市に設立 資本金10万人民元
1998年8月	資本金200万人民元に増資 工場竣工、板金プレス部品生産開始 売上200万ドル
2000年5月	カナダ法人Meco International Inc.設立 アメリカ、カナダでの事業本格化
2003年3月	麗水工場竣工 CNCマシニング、ダイカスト、静電粉体塗装ライン等導入 売上500万ドル
2008年1月	資本金50万ドルに増資
2010年1月	資本金350万ドルに増資 麗水工業団地に現工場竣工 売上高1000万ドル超
2019年11月	カナダPPIL社を買収 エネルギー部門および物流部門を強化
2021年12月	売上高3000万ドル超
2023年5月	東京都千代田区に日本支社設立 資本金800万円
2023年10月	ものづくりワールド大阪に出展
2023年11月	ものづくりワールド九州に出展
2024年4月	ものづくりワールド名古屋に出展

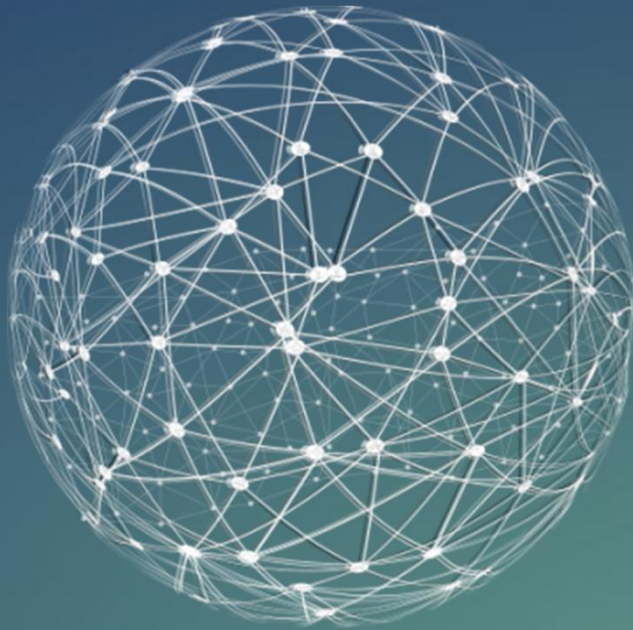

品質管理

Quality control

品質システム・認証基準

- ISO 9001 (品質マネジメントシステムに関する国際規格)
- IATF16949 (自動車産業品質マネジメントシステム規格)
- RoHS準拠 (有害物質使用制限指令)
- UL規格認証 (アメリカ保険業者安全試験所)
- ETL規格 (北米向け安全認証)



主要試験装置

- 6軸三次元寸法測定器
- 6軸光学三次元寸法測定器
- フーリエ変換型近赤外分光器
- ロックウェル硬さ試験機
- 粗さ試験機
- 塩水噴霧試験機
- 機械強度試験機
- 分光光度計





ISO 9001



IATF 16949
ダイカスト・機械加工
Tier 2



SGS(RoHs)

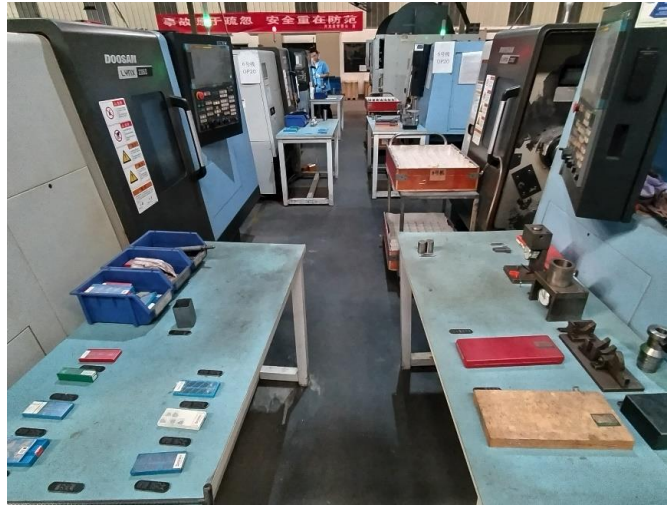



工場

Factory



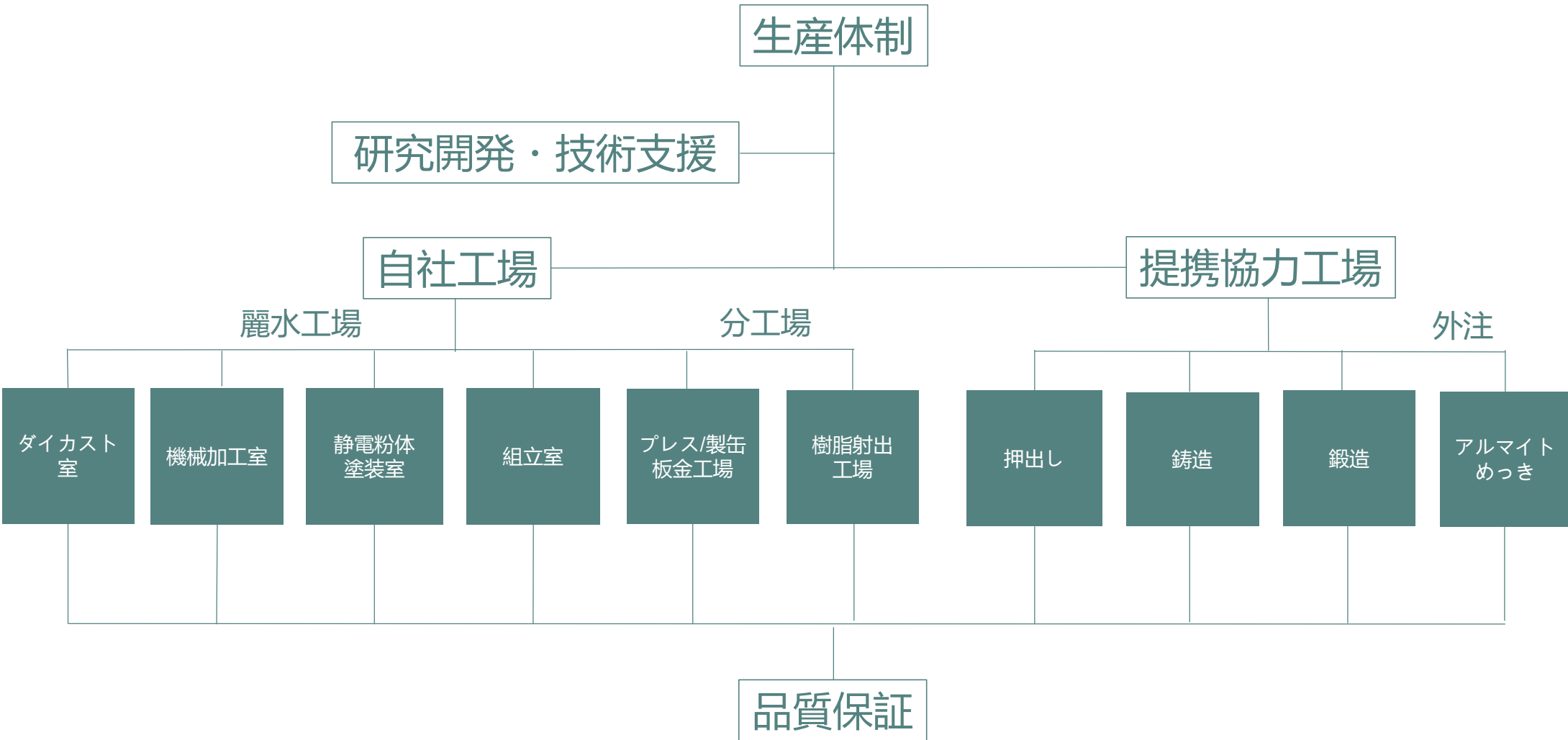



ダイカスト室

ホット・コールド

美嘉机电（南京）有限公司

麗水工場



【ホット】

- 製品重量 : 0.5g~1,500g
- 材料 : Zamak2, 3, 5, 27

チャンバー	型締力	台数
ホット	25t	1台
ホット	88t	3台
ホット	168t	1台
コールド	180t	2台
コールド	300t	1台
コールド	400t	1台
コールド	800t	1台

【コールド】

- 製品重量 : 1g~5,000g
- 材料 : ADC12,A380,A360, AISi12, AISi10Mg他

製品

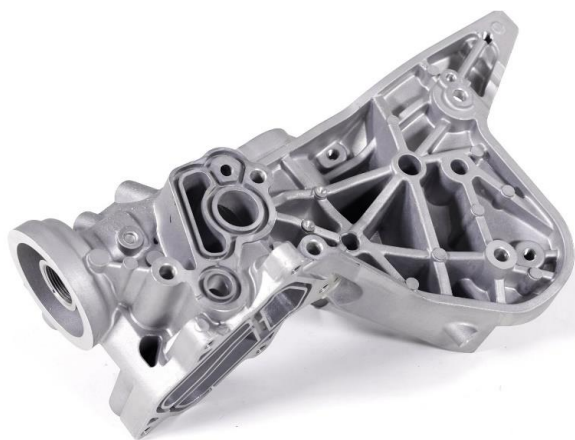

アルミニウム



亜鉛



マグネシウム



機械名称	台数
CNC旋盤	20基
4軸CNCマシニングセンター	4基
3軸CNCマシニングセンター	8基
3軸ドリルタッピングマシニングセンター	4基
万能フライス盤	1基
CNCフライス盤	2基
ボール盤	20基
ラジアルボール盤	1基
ベンチタッピングマシン	11基

製品



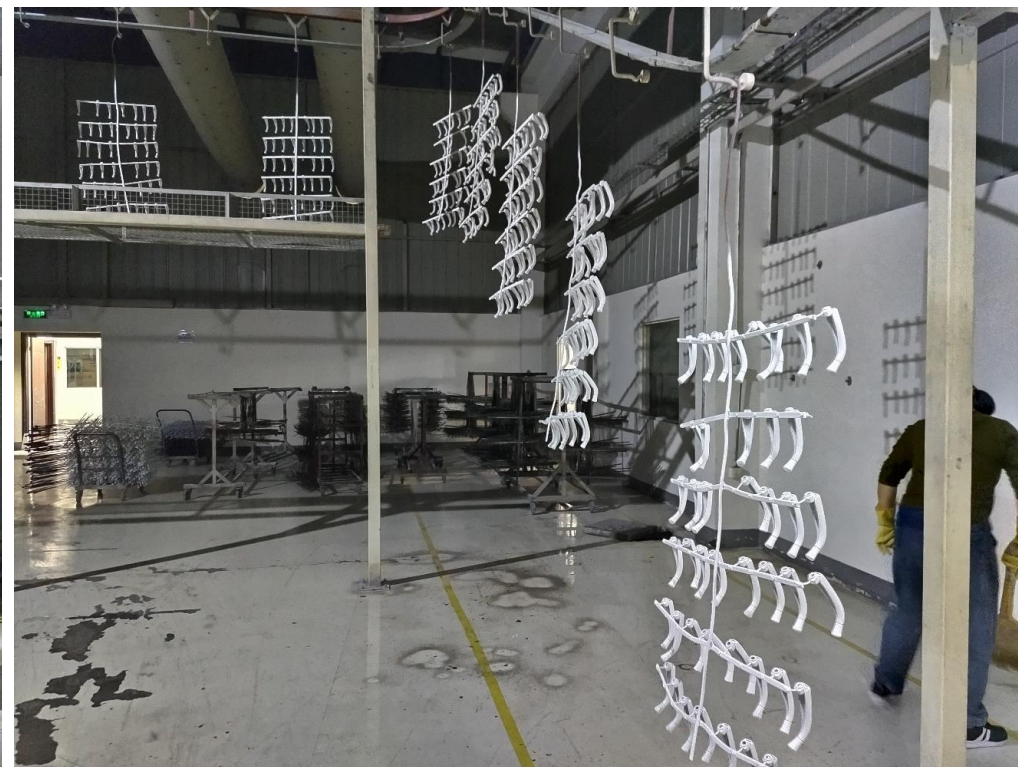

- 粉体塗装機の世界的リーディングカンパニー スイスGema社製の塗装ライン
- 有機溶剤による光化学スモッグの懸念や人体への影響、水汚染の心配がない環境に最も適した塗装システム
- パウダーはコンピュータで適切に管理され、短時間で色替え変更可能。他品種少量での低コストを実現
- ポリアミド、ポリエチレン、ポリエステル、エポキシ等

組立室

美嘉机电（南京）有限公司

麗水工場

1階



2階



組立製品

美嘉机电 (南京) 有限公司

麗水工場



プレス工場

美嘉机电（南京）有限公司
分工場

単発プレス・順送プレス・精密板金



機械名称	型締力	台数
油圧プレス機	400t	1基
空圧プレス機	315t	1基
空圧プレス機	250t	1基
空圧プレス機	200t	1基
空圧プレス機	160t	2基
空圧プレス機	110t	12基
空圧プレス機	80t	3基
空圧プレス機	63t	9基
空圧プレス機	45t	1基
シャーリングマシン		2基

プレス工場

400t順送プレスマシン

美嘉机电（南京）有限公司
分工場

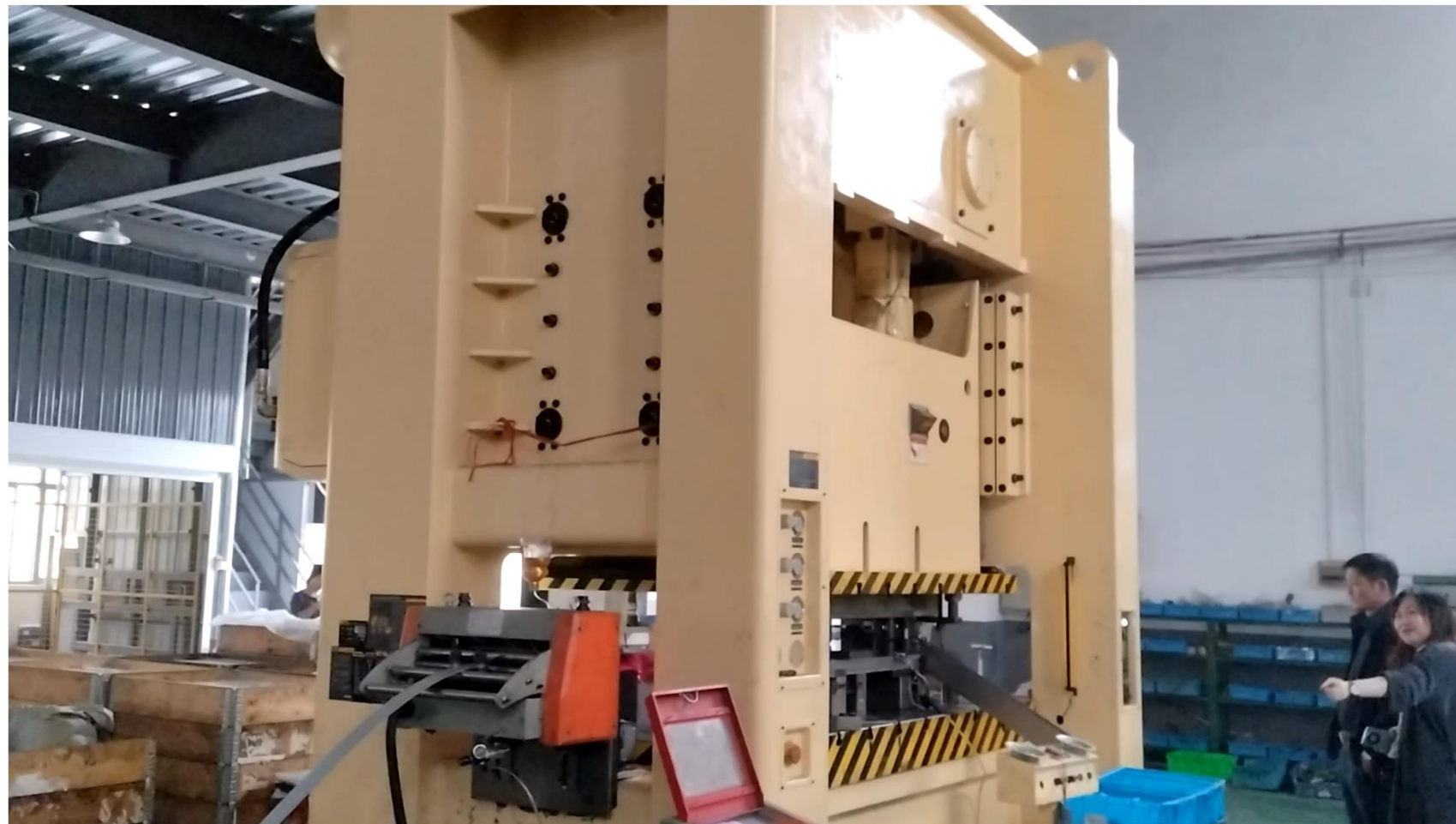

<https://youtu.be/qeWX-WqBYrE?si=eru73006B1LyNKhB>

プレス工場

400t順送プレスマシン

美嘉机电（南京）有限公司

分工場



<https://youtu.be/wS-yta558j4?si=ORb-fQYu-chGemN3>

プレス製品

板金・プレス製品

美嘉机电（南京）有限公司

分工場



大型板金工場

美嘉机电（南京）有限公司
分工場

板金・製缶（切断・孔開け・曲げ・溶接）



板厚16mmに対応



機械名称	能力	台数
3000Wファイバーレーザー切断機	6m×2m	1基
4軸ファイバーレーザー管材切断機	φ160	1基
プレスブレーキ		3基

<https://youtu.be/C1SFMAOX6hs?si=HG5fJxkl1STLdvRa> 23



https://youtu.be/0p_3TwDBO68?si=Q8DRfFZj2R5N0Lqz

板金製作工場

板金・製作（切断・プレス・曲げ・溶接・機械加工・塗装）

美嘉机电（南京）有限公司

分工場







機械名称	型締力	台数
射出成形機	380t	1基
射出成形機	250t	1基
射出成形機	200t	2基
射出成形機	160t	4基
射出成形機	130t	1基
射出成形機	120t	1基
射出成形機	90t	2基
合計		12基

射出成形品

ABS PP PA PE POM PET PBT インサート成形

美嘉机电（南京）有限公司

分工場





アルミ・マグネシウム・アルマイト処理・粉体塗装



鑄造工場

砂型鑄造・重力鑄造・ロストワックス

美嘉机电（南京）有限公司

提携協力工場



材料

- ステンレス
- 鑄鉄
- ダクタイル鑄鉄
- ねずみ鑄鉄
- 黄銅
- 青銅

サイズ

5g～300kg

鍛造工場

熱間鍛造・温間鍛造・冷間鍛造

美嘉机电（南京）有限公司

提携協力工場





表面处理

- ニッケルめっき
- クロームめっき
- 白アルマイト
- 黒アルマイト
- カラーアルマイト
- 硬質アルマイト
- 銀めっき
- 金めっき
- 真空蒸着
- アンティークめっき金
- アンティークめっき銅
- 化学処理
- 静電粉体塗装
- 流動浸漬法粉体塗装
- 電着塗装

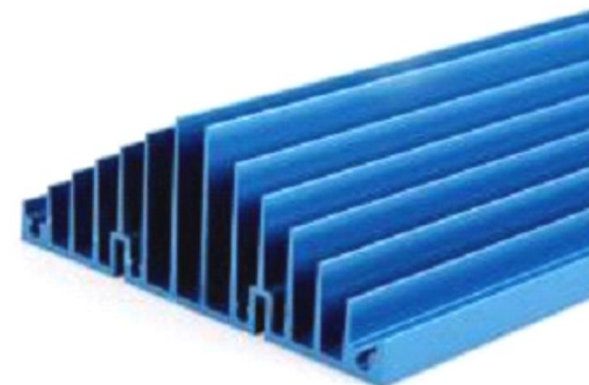

表面处理

熔融亜鉛めっき

美嘉机电（南京）有限公司

提携協力工場



めっき厚77 μ m以上 HDZT77

高力ボルト ハイテンボルト

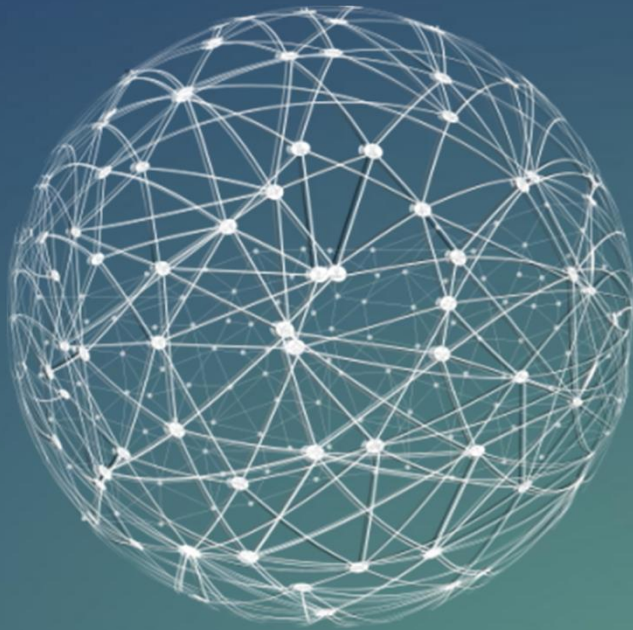

製品事例

Product examples



自動車部品

美嘉机电（南京）有限公司



アルミニウム ダイカスト+
CNCマシニング加工



アルミニウムダイカスト



アルミニウム ダイカスト+
アルマイト



アルミニウム ダイカスト



アルミニウム ダイカスト



アルミニウム ダイカスト+
CNCマシニング

自動車部品

美嘉机电（南京）有限公司



板金加工 + 静電粉体塗装



板金プレス + リベット打ち



樹脂 射出成形



樹脂 射出成形



ロストワックス+
CNCマシニング+溶接
+動作テスト



PPAP生産部品承認
プロセス承認手続き

航空機部品

美嘉机电（南京）有限公司



ダイカスト+静電粉体塗装+
シルク印刷



ダイカスト+静電粉体塗装+
シルク印刷



押出成型+バフ研磨+
アルマイト

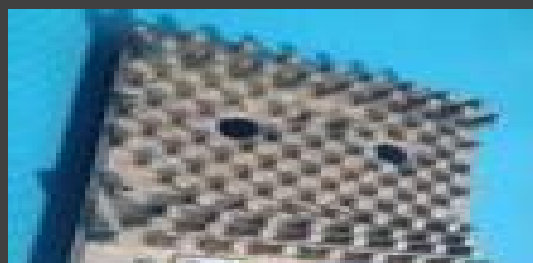

ダイカスト+CNCマシニング



押出し+マCNCシニング+
アルマイト



押出し+溶接+リベット打ち

その他乗り物

美嘉机电（南京）有限公司

オートバイ、電車、船舶



ダイカスト+プレス加工
+塗装/めっき+組立



ダイカスト+CNCマシニング+
組立



CNCマシニング+旋盤



CNCマシニング+旋盤



鍛造+NC旋盤+
リン酸塩(ボンデ)処理



NC旋盤/ミーリング+
サンドブラスト+アルマイト

その他乗り物

美嘉机电（南京）有限公司

オートバイ、電車、船舶

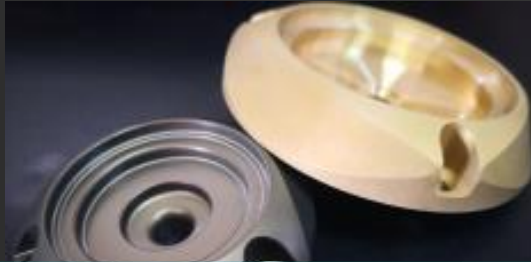

鍛造+CNCマシニング+めっき



ダイカスト+CNCマシニング
+静電粉体塗装



ダイカスト+CNCマシニング
+静電粉体塗装



ダイカスト+CNCマシニング+
静電粉体塗装/めっき



ロストワックス+CNCマシニング
+めっき



ロストワックス+CNCマシニング
+めっき

照明器具部品

美嘉机电（南京）有限公司



ダイカスト+CNCマシニング+
静電粉体塗装/電着塗装



ダイカスト+CNCマシニング+
放熱塗装



ダイカスト+CNCマシニング+
静電粉体塗装



ダイカスト+CNCマシニング+
静電粉体塗装



ダイカスト+CNCマシニング+
静電粉体塗装



ダイカスト+CNCマシニング+
静電粉体塗装

照明器具部品

美嘉机电（南京）有限公司



押出成型+旋盤+
静電粉体塗装+組立



押出成型+旋盤
+静電粉体塗装+組立



押出成型+旋盤
+静電粉体塗装+組立



押出成型+アルマイト



押出成型+アルマイト



押出成型

産業機器

美嘉机电（南京）有限公司

架台・ハウジング・アングル・ステー・電動工具



製作+組立+塗装



製作+溶接+塗装

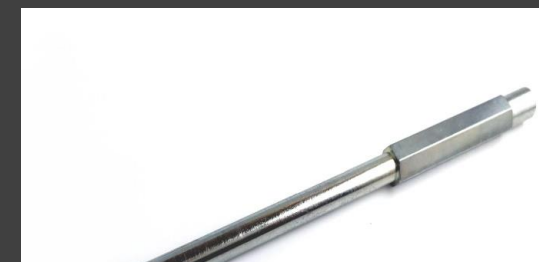

製作+めっき



製作+めっき



製作+塗装



製作+アルマイト

通信機器部品

美嘉机电（南京）有限公司



CNCマシニング+
アルマイト



CNCマシニング



CNCマシニング+
アルマイト



押出し+アルマイト+
レーザー彫刻



押出成形+アルマイト



CNCマシニング

○ A 機器

モニターアーム

美嘉机电（南京）有限公司



製作+組立+検査

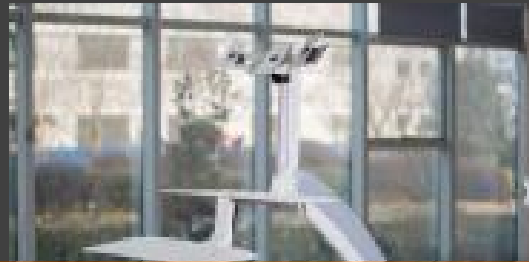

製作+組立+検査



製作+組立+検査



製作+組立+検査



製作+組立+検査



製作+組立+検査



開発

Development



Case1: 設計開発プロジェクト:ハンドヘルドマッサージ機



コンセプトスケッチ

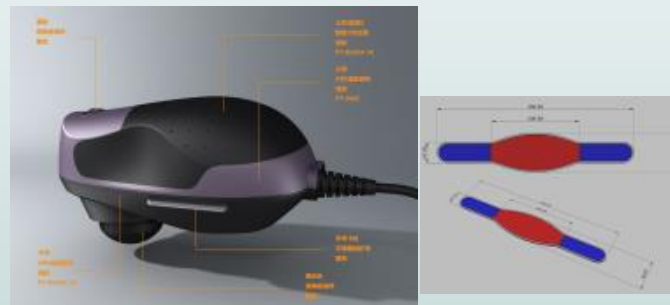

筐体デザイン

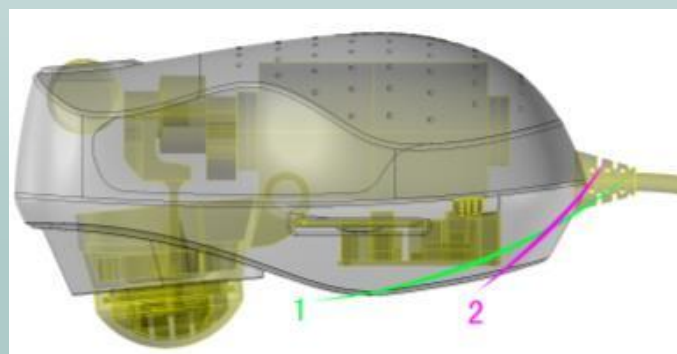

構造設計



試作

Case2: 窓開閉ユニット



- 顧客との共同開発
設計、試作、評価、治具製作
- ダイカスト、プレス、射出成型、冷間鍛造、
マシニングおよび組立
- AAMA(全米自動車工業界)試験に合格
- 顧客の研究開発費10万ドルを5分の1に削減

Case3: 空気圧縮機のローター

- GE社製機関車の送風機用ローター
- 14kg低圧鋳造法
- 4軸CNCマシニング加工
- 高精度アッセンブリ

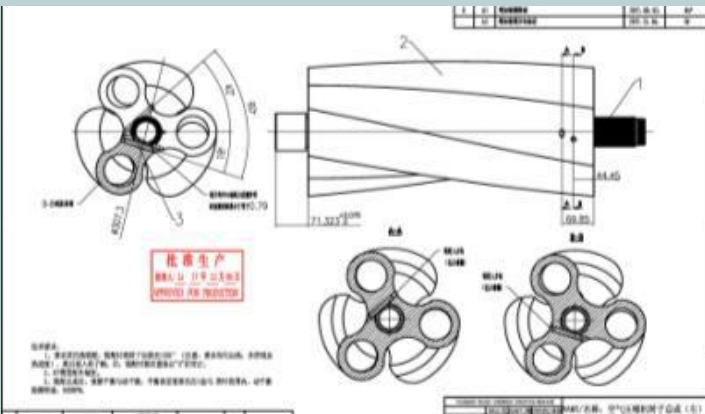

Case4: クルーズー用真鍮製LEDハウジング

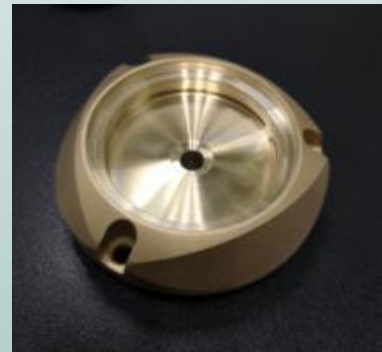
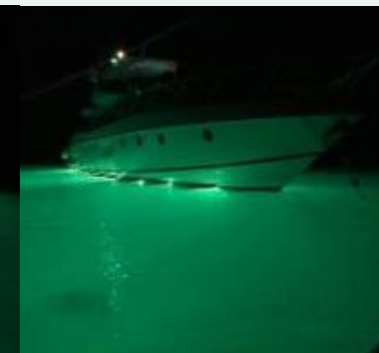
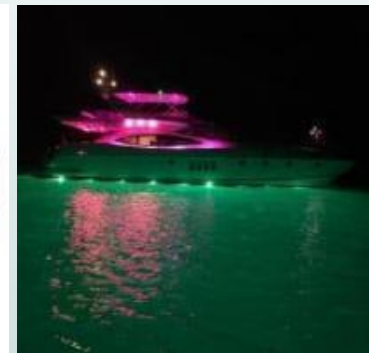
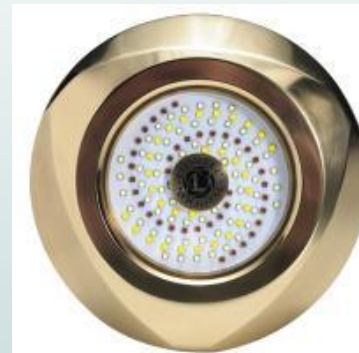

海中対応照明器具



鍛造C63000青銅製



高塩水耐蝕性

高級感溢れる外面



顧客高評価
レビュー100%



物流

logistics

■東日本倉庫（仮称）

所在地 : 千葉県柏市青葉台1-28-1
設立 : 2024年春予定
進捗 : 倉庫買収済み



■西日本倉庫（仮称）

所在地 : 大阪府中心から数10km圏
設立 : 2024年春を計画
進捗 : 倉庫選定済み契約待ち



顧客

Client

ユーザー(80社)



米国住宅空調機グローバル企業



カナダ航空機メーカー



植物育成照明器具



ドイツ 錠前・電子錠・ポスト



OA機器



シネマ設備



ドイツ非接触温度計



ネットワークカメラ



米国自動車駆動ユニット



カナダ家具メーカー



カナダ自動車エンジン



米国モニターアーム

顧客サービス企業
お客様の購買業務をより簡単に

品質・納期・コスト
ISO・IATF、国内倉庫、金型設計内製

コミュニケーション
カナダ、日本に支社
お客様のすぐ近くでサポート

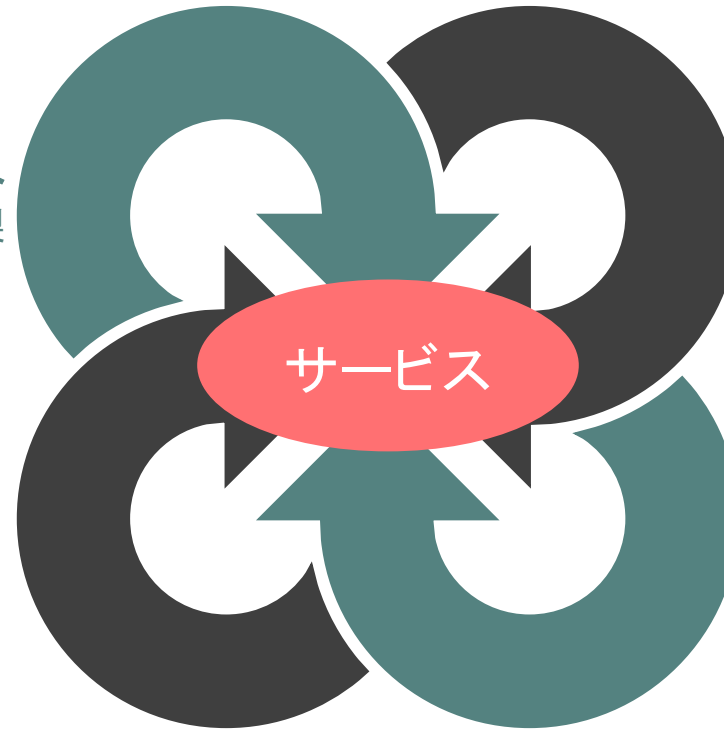

お客様にお手間を取らせずドアまで配達
関税込みお客様渡し:DDP

チャイナリスク
第3国への工場分散

貴社の開発製造パートナー



https://www.youtube.com/channel/UCik-diXi6XyKbpX5eng_OZA



<https://www.instagram.com/mecojp/>



■中国本社
美嘉机电（南京）有限公司

■カナダ支社
Meco International Inc.

■日本支社
株式会社美嘉工業

